

CHI®

USE AND CARE MANUAL MANUEL D'UTILISATION ET D'ENTRETIEN MANUAL DE USO Y CUIDADO

Before operating the steamer, please read these instructions carefully and keep them for future reference.

Avant d'utiliser le défroisseur à vapeur, lisez attentivement ces instructions et conservez-les pour référence ultérieure.

Antes de usar el vaporizador de prendas, lea atentamente estas instrucciones y guárdelas para futuras consultas.

IMPORTANT SAFEGUARDS

When using electrical appliances, basic safety precautions should always be followed to reduce the risk of fire, electric shock, and/or injury to persons, including the following:

1. Read all instructions.
2. This appliance is not intended for use by persons (including children) with reduced physical, sensory, or mental capabilities, or lack of experience and knowledge, unless they are closely supervised and instructed concerning use of the appliance by a person responsible for their safety.
3. Keep the appliance and its cord out of reach of children.
4. Close supervision is necessary when any appliance is used by or near children. Children should be supervised to ensure that they do not play with the appliance.
5. Use appliance only for its intended use.
6. To avoid the risk of electric shock, do not immerse the appliance in water or other liquids.
7. Always turn the appliance to OFF (⏻) before plugging or unplugging the appliance from the electrical outlet. Never pull on the cord to disconnect the appliance from the electrical outlet; instead, grasp the plug and pull on the plug to disconnect the appliance.
8. Do not let the cord touch hot surfaces. Let the appliance cool completely before putting the appliance away. Coil the cord into the provided cord reel for storing. **CAUTION:** Hold plug while retracting cord.
9. Always disconnect the appliance from the electrical outlet when the appliance is not in use.
10. To reduce the risk of contact with hot water emitting from steam vents, check appliance before each use by holding it away from body and operating steam button.
11. Do not operate the appliance with a damaged cord or in the event the appliance has been dropped or damaged or there are visible signs of damage or it is leaking. To avoid the risk of electric shock, do not disassemble the appliance. Incorrect assembly might result in a risk of electric shock when the appliance is used after reassembly. Supply cord replacement and repairs must be conducted by the manufacturer, its service agent, or similarly qualified persons in order to avoid a hazard. Contact Customer Service for information on examination, repair, or adjustment as set forth in the Limited Warranty.
12. The appliance must be used and rested on a stable surface.
13. Do not leave the appliance unattended while the appliance is connected to an electrical outlet.
14. Burns can occur from touching steam holes, hot metal parts, hot water, or steam. Use caution when you turn a steamer upside down—there might be hot water in the reservoir.
15. To avoid a circuit overload, do not operate an appliance on the same circuit with another high-wattage appliance.
16. If an extension cord is absolutely necessary, a cord with an ampere rating equal to or greater than the maximum rating of the appliance shall be used. A cord rated for less amperage can result in a risk of fire or electric shock due to overheating. Care shall be taken to arrange the cord so that it cannot be pulled or be tripped over.
17. Always secure removable water reservoir to base prior to operating appliance.

SAVE THESE INSTRUCTIONS

Other Consumer Safety Information

This appliance is intended for household use only.

Direct steam at clothing only. Directing steam toward any other surface may damage that surface.

- Do not steam clothes that are being worn.
- Do not use the steam in the direction of people or pets.

⚠ WARNING Electrical Shock Hazard: This product is provided with a polarized plug (one wide blade) to reduce the risk of electric shock. The plug fits only one way into a polarized outlet. Do not defeat the safety purpose of the plug by modifying the plug in any way or by using an adapter. If the plug does not fit fully into the outlet, reverse the plug. If it still does not fit, have an electrician replace the outlet.

To avoid an electrical circuit overload, do not use another high-wattage appliance on the same circuit with this appliance.

The length of the cord used on this appliance was selected to reduce the hazard of becoming tangled in or tripping over a longer cord. If a longer cord is necessary, an approved extension cord may be used. The electrical rating of the extension cord must be equal to or greater than the rating of the appliance. Care must be taken to arrange the extension cord so that it will not drape over the countertop or tabletop where it can be pulled on by children or accidentally tripped over.

Parts and Features

⚠ CAUTION Eye Injury

Hazard. Do not let cord retract freely. Cord may jam on reel or loose cord may whip back and forth and could cause injury.

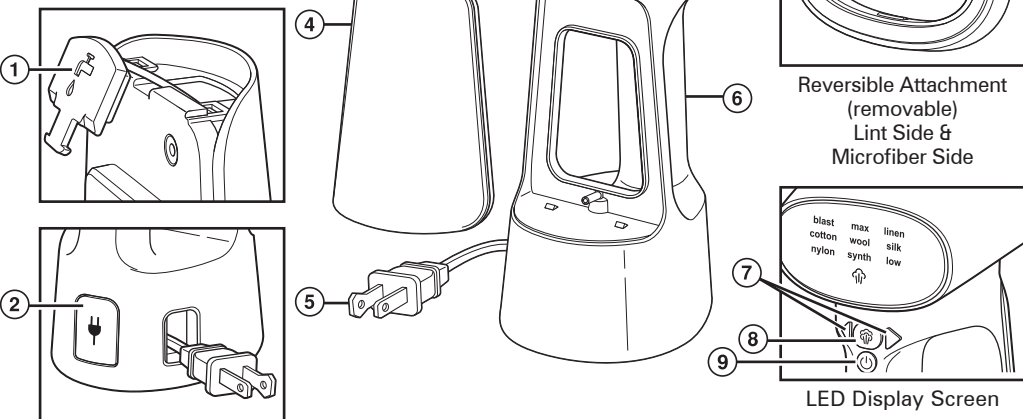

1. Water Reservoir Fill Cap
2. ⏻ (Retractable Cord) Button
3. Faceplate with Steam Vents
4. Water Reservoir (removable)
5. Power Cord (8 feet [2.4 m])
6. Steamer Handle
7. Fabric Selector Buttons (these are on either side of the Steam Button)
8. ☁ (Steam) Button
9. ⏻ (Power ON/OFF) Button with Indicator Light

How to Steam

⚠ CAUTION Burn Hazard. Steam is hot. Always make sure unit is OFF when assembling attachments. Avoid contact with escaping steam.

NOTES:

- To avoid garment damage, check garment label before using Steamer. The label inside the clothing should recommend fabric care instructions.
- Steaming garments will give a relaxed, not pressed, look.
- Do not use Steamer if garment label has this symbol (☹).
- Steamer is 100% quality tested so there may be water droplets in Reservoir prior to first use.

1. To remove Water Reservoir, hold Steamer by Handle and slide Reservoir forward.
2. Lift Water Reservoir Fill Cap, and fill Water Reservoir with cold water to MAX Fill. Do not overfill. If you have extremely hard water, mix 50% untreated tap water with 50% distilled or demineralized water for use in the Steamer.
3. Push Fill Cap back onto Water Reservoir. Holding Steamer by Handle, slide Water Reservoir back onto Base until it clicks into place.
4. While holding Cord plug, gently pull to extend Cord. Do not pull Cord past colored tape.
5. Plug into outlet.
6. Press and release ⏻ (Power ON/OFF) Button. It will illuminate red.
7. Display Screen will default to max. Use Fabric Selector Buttons to scroll to desired setting. Selected setting will flash red for about 30 seconds, then become solid when ready to use.
8. Setting may be changed at any time during use.
9. Before using on fabric, let Steamer steam for 5 seconds to remove any minerals or sediment from factory testing or last use. Press ☁ (Steam) Button to steam. ☁ (Steam) on Display Screen will illuminate.
10. For maximum amount of continuous steam, select max mode. For a brief, powerful blast of steam, select blast mode.
11. Grasp Handle and carefully move Steamer up and down over wrinkled areas. Do not hold Steamer in one spot for any length of time; this may cause damage to fabric.
12. Press ☁ (Steam) Button to turn steam off.
13. Steamer may also be used as an iron when used horizontally on an ironing surface with or without steam.
14. To refill Water Reservoir to continue steaming, unplug and cool 5 minutes before adding water.
15. When steaming is complete, unplug and cool completely.
16. Always remove Water Reservoir and empty water after each use. Store Steamer upright.

Reversible Attachment

Use the Lint Side to softly brush and remove lint and hair from fabrics. Use the Microfiber Side when steaming to help protect delicate or embellished fabrics.

1. Attach Reversible Attachment to Steamer while it is unplugged and cool.
2. Place bottom of Attachment onto bottom of Faceplate and snap top into place.
3. To remove from cooled Steamer, grasp Attachment at the top and pull off Faceplate.

Steamer Tips

- To avoid garment damage, check garment label for fabric content and any steaming instructions.
- Hang garments on a plastic hanger for easier steaming. Wooden hangers will get damaged if used for steaming clothes.
- Wait 10 minutes before wearing your steamed garment or storing in a closet.
- For more difficult wrinkles, try steaming from underside of fabric. This allows fibers in fabric to relax.
- Pants are more easily steamed upside down, with pants hanging from cuffs.

Auto Shutoff

Steamer will automatically shut off after 15 minutes of inactivity. To turn back on, press ⏻ (Power ON/OFF) Button.

Care and Cleaning

⚠ WARNING Electrical Shock Hazard. Disconnect power before cleaning. Do not immerse cord, plug, or base in any liquid.

1. Unplug. Allow Steamer to cool completely.
2. Carefully hold Cord plug with one hand while pushing ⏻ (Retractable Cord) Button with other hand to retract Cord.
3. Remove Water Reservoir and drain all water.
4. Return Water Reservoir to Steamer and store upright.

To Remove Minerals and Sediment from Steamer

1. Add 1/4 cup (59 mL) white vinegar and 1/4 cup (59 mL) cold water to Water Reservoir and follow "How to Steam" steps 1-6. Select MAX and press ☁ (Steam) Button to quickly remove minerals and sediment. This should take about 4 minutes. Do not steam clothes with vinegar in Water Reservoir.
2. Cool completely and empty Water Reservoir. Rinse Water Reservoir and add 1/2 cup (118 mL) water. Repeat "How to Steam" to remove any remaining vinegar in Steamer.

Troubleshooting

Steamer is not steaming.

- No water in Water Reservoir. Add cold water and follow "How to Steam" instructions.
- Steamer is not plugged into an outlet. Plug into outlet.
- If steamer runs without water for more than 45 seconds, ⏻ (Power ON/OFF) will flash on and off to signal Reservoir is out of water.

Water is leaking.

- Unplug. Check that Water Reservoir Fill Cap is secured in place. Dry off Steamer. If leak continues, do not operate Steamer. Contact CHI Garment Care.

Limited Warranty

This warranty applies to products purchased and used in the U.S. and Canada. This is the only express warranty for this product and is in lieu of any other warranty or condition.

This product is warranted to be free from defects in material and workmanship for a period of two (2) years from the date of original delivery. During this period, your exclusive remedy is replacement of this product or any component found to be defective, at our option; however, you are responsible for all costs associated with our returning a product or component under this warranty to you. If the product or component is unavailable, we will replace with a similar one of equal or greater value.

This warranty does not cover glass, filters, wear from normal use, use not in conformity with the printed directions, or damage to the product resulting from accident, alteration, abuse, or misuse. This warranty extends only to the original consumer purchaser or gift recipient. Keep the original sales receipt, as proof of purchase is required to make a warranty claim. This warranty is void if the product is used for other than single-family household use or subjected to any voltage and waveform other than as specified on the rating label (e.g., 120 V ~ 60 Hz).

We exclude all claims for special, incidental, and consequential damages caused by breach of express or implied warranty. All liability is limited to the amount of the purchase price. **Every implied warranty, including any statutory warranty or condition of merchantability or fitness for a particular purpose, is disclaimed except to the extent prohibited by law, in which case such warranty or condition is limited to the duration of this written warranty.** This warranty gives you specific legal rights. You may have other legal rights that vary depending on where you live. Some states or provinces do not allow limitations on implied warranties or special, incidental, or consequential damages, so the foregoing limitations may not apply to you.

To make a warranty claim, do not return this appliance to the store. Please visit www.chisteam.com in the USA or www.chisteam.ca in Canada, call 1.844.882.9038, or write Hamilton Beach Brands, Inc., ATTN: Consumer Affairs, 261 Yadkin Road, Southern Pines, NC 28387. For faster service, include the model, type, and series numbers on your appliance.

PRÉCAUTIONS IMPORTANTES

Pour utiliser un appareil électroménager, vous devez toujours prendre des mesures élémentaires de sécurité pour réduire le risque d'incendie, d'électrocution et/ou de blessure corporelle, en particulier les mesures suivantes :

1. Lire toutes les instructions.
2. Cet appareil n'est pas destiné à être utilisé par des personnes (y compris les enfants) dont les capacités physiques, sensorielles ou mentales sont réduites, ou manquant d'expérience et de connaissance, sauf si elles sont étroitement surveillées et instruites sur l'utilisation de l'appareil par une personne responsable de leur sécurité.
3. Garder l'appareil et son cordon hors de la portée des enfants.
4. Une surveillance étroite est requise pour tout appareil utilisé par ou près des enfants. Surveiller que les enfants ne jouent pas avec l'appareil.
5. Utiliser exclusivement le fer pour son usage prévu.
6. Pour éviter le risque de choc électrique, ne pas plonger le fer dans l'eau ou d'autres liquides.
7. Toujours éteindre l'appareil en mettant l'interrupteur à ⏻ (arrêt) avant de brancher ou débrancher l'appareil de la prise de courant. Ne jamais débrancher de la prise de courant en tirant sur le cordon; saisir et tirer plutôt la fiche afin de débrancher l'appareil.
8. Ne pas laisser le cordon toucher les surfaces chaudes. Laisser refroidir le fer complètement avant de le remiser. Enrouler lâchement le cordon autour du fer à repasser pour ranger. **ATTENTION** : Tenir la fiche pendant que le cordon se rétracte.
9. Toujours débrancher l'appareil de la prise électrique lorsqu'il n'est pas utilisé.
10. Pour réduire le risqué de contact de l'eau chaude s'échappant des événements de vaporisation, vérifier l'appareil avant chaque utilisation en le tenant éloigné du corps lorsque l'on appuie sur le bouton de vaporisation.
11. Ne pas faire fonctionner l'appareil si le cordon est endommagé ou si l'événement de l'appareil a été échappé ou endommagé ou si l'on distingue des signes visibles de bris ou si l'appareil fuit. Ne pas démonter l'appareil pour éviter le risque d'électrocution. Un montage inadéquat représente un risque d'électrocution lors de la prochaine utilisation de l'appareil. Le remplacement et la réparation du cordon d'alimentation doivent être faits par le fabricant, son agent de service ou toute personne qualifiée de façon à éviter tout danger. Veuillez communiquer avec le service à la clientèle pour obtenir de l'information concernant l'inspection, la réparation ou le réglage, comme précisé dans la garantie limitée.
12. L'appareil doit être utilisé et repose sur une surface stable.
13. Ne pas laisser l'appareil sans surveillance lorsqu'il est branché dans une prise de courant.
14. Des brûlures peuvent survenir lorsqu'on touche des pièces chaudes en métal, de l'eau chaude ou de la vapeur. Adopter des précautions lorsqu'on tourne un fer à vapeur à l'envers, car il peut rester de l'eau chaude dans le réservoir.
15. Pour éviter une surcharge du circuit, ne pas utiliser le fer sur le même circuit qu'un autre appareil de haute puissance.
16. Si une rallonge électrique est absolument nécessaire, un cordon d'intensité nominale égale ou supérieure à l'intensité nominale maximale du fer doit être utilisé. Un cordon d'une intensité nominale moindre peut entraîner un risque d'incendie ou de choc électrique en raison d'une surchauffe. Il faut prendre soin de placer le cordon de rallonge pour qu'il ne puisse pas être tiré par des enfants ou faire trébucher.
17. Toujours fixer le réservoir d'eau amovible à la base avant d'utiliser l'appareil.

CONSERVER CES INSTRUCTIONS

Autres consignes de sécurité pour le consommateur

Cet appareil est destiné à un usage domestique uniquement.

Diriger uniquement la vapeur vers les vêtements. Éviter de diriger la vapeur vers toutes autres surfaces pour ne pas endommager celles-ci.

- Ne passer pas à la vapeur des vêtements que vous portez.
- Ne projeter pas la vapeur sur les gens ou sur les animaux.

⚠ AVERTISSEMENT Risque de choc électrique : Cet appareil est fourni avec une fiche polarisée (une broche large) pour réduire le risque de choc électrique. Cette

Steamer is trailing or spitting.

- Clean Steamer by following the "To Remove Minerals and Sediment from Steamer" section.
- ALWAYS empty Water Reservoir after each use. Water left in Reservoir may discolor clothing or cause mineral/sediment buildup in Steamer.

Blast mode does not last long.

- Blast mode will steam for about 10 seconds, then cool for 10 seconds. This cycle will repeat until ☁ (Steam) Button is pressed or another fabric option is selected.

Water is leaking.

- Unplug. Check that Water Reservoir Fill Cap is secured in place. Dry off Steamer. If leak continues, do not operate Steamer. Contact CHI Garment Care.

ou en utilisant un adaptateur. Si vous ne pouvez pas insérer complètement la fiche dans la prise, inversez la fiche. Si elle refuse toujours de s'insérer, faire remplacer la prise par un électricien.

Pour éviter la surcharge du circuit électrique, ne pas utiliser un autre appareil à haute puissance sur le même circuit que cet appareil.

La longueur du cordon installé sur cet appareil a été sélectionnée afin de réduire les risques d'enchevêtrement ou de faux

pas causés par un fil trop long. L'utilisation d'une rallonge approuvée est permise si le cordon est trop court. Les caractéristiques électriques de la rallonge doivent être équivalentes ou supérieures aux caractéristiques de l'appareil. Prendre toutes les précautions nécessaires pour installer la rallonge de manière à ne pas la faire courir sur le comptoir ou sur une table pour éviter qu'un enfant ne tire sur le cordon ou trébuche accidentellement.

Pièces et caractéristiques

⚠ ATTENTION Danger de blessures oculaires. Ne pas laisser le cordon se rétracter librement. Le cordon pourrait se bloquer sur l'enrouleur ou un cordon non retenu pourrait se rétracter violemment et causer des blessures.

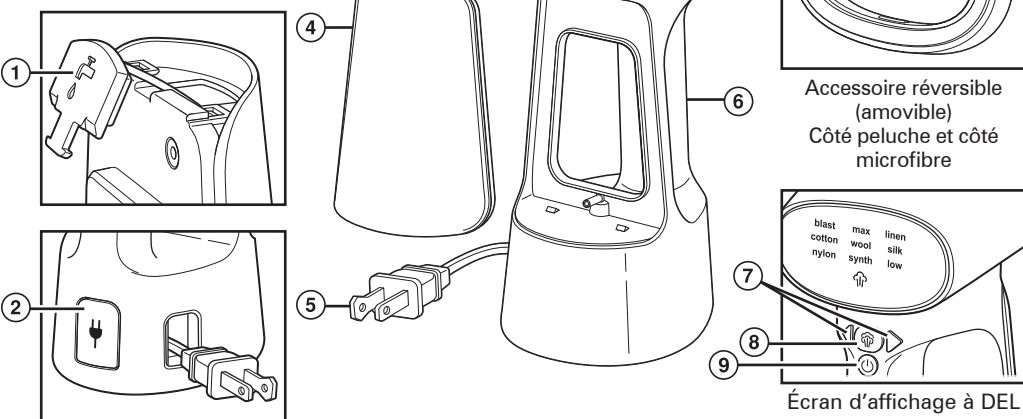

1. Couvercle de remplissage du réservoir d'eau
2. Bouton ⏻ (rétraction du cordon d'alimentation)
3. Semelle avec événements de vapeur
4. Réservoir d'eau (amovible)
5. Cordon d'alimentation (2,4 m [8 pi])
6. Poignée du défroisseur
7. Boutons de sélection du tissu (situés de chaque côté du bouton de vapeur)
8. Bouton ☁ (vapeur)
9. Bouton ⏻ (marche/arrêt) avec voyant lumineux

Comment défroisser à la vapeur

⚠ ATTENTION Risque de brûlures. La vapeur est chaude. Veuillez toujours vous assurer que l'appareil est en position OFF (arrêt) lorsque vous posez les accessoires. Éviter tout contact avec la vapeur qui s'échappe.

REMARQUES :

- Pour éviter d'endommager le vêtement, vérifier son étiquette avant d'utiliser le défroisseur. L'étiquette à l'intérieur des vêtements indique les instructions d'entretien recommandées du tissu.
- Le défroissage donnera une apparence décontractée, non pressée, aux vêtements.
- Ne pas utiliser cette défroisseur si l'étiquette du vêtement indique ce symbole (☹).
- Comme la qualité des défroisseurs est 100 % testée, testée, le réservoir pourrait contenir des gouttelettes d'eau avant la première utilisation de l'appareil.
- 1. Pour retirer le réservoir d'eau, tenir le défroisseur par la poignée et faire glisser le réservoir vers l'avant.
- 2. Soulever le bouchon de remplissage du réservoir d'eau et remplir le réservoir avec de l'eau froide jusqu'à la ligne de remplissage MAX. Ne pas trop remplir le réservoir. Si l'eau est extrêmement calcaire, mélanger 50 % d'eau du robinet non traitée avec 50 % d'eau distillée ou déminéralisée pour l'utiliser dans le défroisseur.
- 3. Enfoncer le bouchon de remplissage sur le réservoir d'eau. En tenant le défroisseur par la poignée, glisser le réservoir d'eau vers l'arrière sur la base jusqu'à ce qu'il s'encliquette en place.
- 4. Tout en tenant la fiche du cordon, tirer délicatement pour allonger le cordon. Ne pas tirer le cordon d'alimentation au-delà du ruban coloré.
- 5. Brancher l'appareil dans une prise.
- 6. Appuyer sur le bouton ⏻ (marche/arrêt) et le relâcher. Il s'illuminera en rouge.
- 7. L'écran affichera le réglage « max » par défaut. Utiliser les boutons de sélection du tissu pour passer au réglage souhaité. Le réglage sélectionné clignotera en rouge 30 secondes, puis restera allumé de façon continue une fois que l'appareil est prêt à être utilisé.
- 8. Le réglage peut être modifié à tout moment pendant l'utilisation.
- 9. Avant d'utiliser l'appareil sur un vêtement, laisser le défroisseur vaporiser 5 secondes pour éliminer tous les minéraux ou sédiments du contrôle en usine ou de la dernière utilisation. Appuyer sur le bouton ☁ (vapeur) pour défroisser à la vapeur. L'icône de vapeur ☁ s'illuminera sur l'écran.
- 10. Pour une quantité maximale de vapeur continue, sélectionner le mode « max ». Pour un bref jet puissant de vapeur, sélectionner le mode « blast » (jet surpuissant).
- 11. Prendre le défroisseur par la poignée et le passer soigneusement de haut en bas sur les surfaces froissées. Ne pas laisser le défroisseur au même endroit, car cela pourrait endommager le tissu.
- 12. Appuyer sur le bouton ☁ (vapeur) pour éteindre la vapeur.
- 13. Le défroisseur peut aussi être utilisé comme fer à repasser avec ou sans vapeur lorsqu'il est placé à l'horizontale sur une surface de repassage.
- 14. Pour remplir le réservoir d'eau à nouveau afin de poursuivre le défroissage, débrancher l'appareil et le laisser refroidir 5 minutes avant d'ajouter de l'eau.
- 15. Une fois le défroissage terminé, débrancher l'appareil et le laisser refroidir complètement.
- 16. Toujours retirer le réservoir d'eau amovible et vider l'eau après chaque utilisation. Ranger le défroisseur à la verticale.

Accessoire réversible

Utiliser le côté peluche pour brosser délicatement le tissu et en retirer les peluches et les cheveux. Utiliser le côté microfibre lors du défroissage pour protéger les tissus délicats ou présentant des ornements.

1. Fixer l'accessoire réversible sur le défroisseur lorsque l'appareil est débranché et non chaud.
2. Placer la partie inférieure de l'accessoire sur la partie inférieure de la semelle et encliqueter la partie supérieure en place.
3. Pour retirer l'accessoire du défroisseur refroidi, le tenir par la partie supérieure et le tirer hors de la semelle.

Astuces pour le défroissage vapeur

- Afin d'éviter d'endommager le vêtement, veuillez vérifier la composition du tissu indiquée sur l'étiquette du vêtement ou toute instruction concernant le défroissage.
- Suspendre le vêtement sur un support en plastique pour faciliter le défroissage. Les supports en bois seront endommagés s'ils sont utilisés pour défroisser les vêtements.

Arrêt automatique

Le défroisseur s'éteint automatiquement après 15 minutes d'inactivité. Pour remettre l'appareil en marche, appuyer sur le bouton ⏻ (marche/arrêt).

Entretien et nettoyage

⚠ AVERTISSEMENT
Risque de choc électrique. Couper le courant avant le nettoyage. Ne pas immerger le cordon d'alimentation, la fiche ou la base dans l'eau ou tout autre liquide.
1. Débrancher. Laisser le défroisseur refroidir complètement.

2. Tenir soigneusement la fiche du cordon d'une main en appuyant sur le bouton ⏻ (rétraction du cordon d'alimentation) de

Pour éliminer les minéraux et les résidus du défroisseur :

1. Ajouter 59 mL (1/4 de tasse) de vinaigre blanc et 59 mL (1/4 de tasse) d'eau froide dans le réservoir d'eau et suivre les étapes 1 à 6 de la section « Comment défroisser à la vapeur ». Sélectionner le réglage « max » et appuyer sur le bouton ⊕ (vapeur) pour éliminer rapidement les minéraux et sédiments. Cela devrait prendre environ 4 minutes. Ne pas défroisser des vêtements avec du vinaigre dans le réservoir d'eau.

Dépannage

Le défroisseur ne produit pas de vapeur.

- Il n'y a pas d'eau dans le réservoir d'eau. Ajouter de l'eau froide et suivre les instructions de la section « Comment défroisser à la vapeur ».
- Le défroisseur n'est pas branchée dans une prise de courant. Brancher dans une prise de courant.
- Si le défroisseur fonctionne sans eau durant plus de 45 secondes, le bouton ⏻ (marche/arrêt) clignotera pour indiquer qu'il manque d'eau dans le réservoir.

L'eau fuit.

- Débrancher l'appareil. Vérifier que le panneau du réservoir d'eau est bien en place. Sécher le défroisseur. Si la fuite se poursuit, ne pas utiliser l'appareil. Communiquer avec le service à la clientèle d'entretien des vêtements CHI.

Garantie limitée

Cette garantie s'applique aux produits achetés et utilisées aux É.-U. et au Canada. C'est la seule garantie expresse pour ce produit et est en lieu et place de tout autre garantie ou condition. Ce produit est garanti contre tout défaut de matériaux et de main-d'oeuvre pour une période de un (1) an à compter de la date originale de livraison aux É.-U et au Canada. Au cours de cette période, votre recours exclusif se limitera au remplacement de ce produit ou tout autre composant défectueux, à notre discrétion. Cependant, vous êtes responsables des frais associés au retour du produit ou d'un composant en vertu de la présente garantie. Si le produit ou le composant est non disponible, nous le remplacerons avec un article similaire de valeur égale ou supérieure.

Cette garantie ne couvre pas le verre, les filtres, l'usure d'un usage normal, l'utilisation non conforme aux directives imprimées, ou des dommages au produit résultant d'un accident, modification, utilisation abusive ou incorrecte. Cette garantie s'applique seulement à l'acheteur original ou à la personne l'ayant reçu en cadeau. La présentation du reçu de vente d'origine comme preuve d'achat est nécessaire pour faire une réclamation au titre de cette garantie. Cette garantie s'annule si le produit est utilisé autrement que par une famille ou si l'appareil est soumis à toute tension ou forme d'onde différente des caractéristiques nominales précisées sur l'étiquette (par ex. : 120 V ~ 60 Hz).

Nous excluons toutes les réclamations au titre de cette garantie pour les dommages spéciaux, consécutifs et indirects causés par la violation de garantie expresse ou implicite. Toute responsabilité est limitée au prix d'achat. **Chaque garantie implicite, y compris toute garantie ou condition de qualité marchande ou d'adéquation à un usage particulier, est exonérée, sauf dans la mesure interdite par la loi, auquel cas la garantie ou condition est limitée à la durée de cette garantie écrite.** Cette garantie vous donne des droits légaux précis. Vous pouvez avoir d'autres droits qui varient selon l'endroit où vous habitez. Certaines provinces ne permettent pas les limitations sur les garanties implicites ou les dommages spéciaux ou indirects de telle sorte que les limitations ci-dessus ne s'appliquent peut-être pas à votre cas.

Pour faire une réclamation au titre de la garantie, veuillez ne pas retourner cet appareil au magasin. Veuillez visiter www.chisteam.com aux É.-U. ou www.chisteam.ca au Canada, appeler au 1.844.882.9038, ou écrire à Hamilton Beach Brands, Inc. ATTN: Consumer Affairs, 261 Yackin Road, Southern Pines, NC 28387. Pour obtenir un service plus rapide, veuillez inclure les numéros de modèle, de type et de série de votre appareil.

SALVAGUARDIAS IMPORTANTES

Cuando utilice aparatos eléctricos, siempre deben seguirse precauciones de seguridad básicas a fin de reducir el riesgo de incendio, descarga eléctrica, y/o lesiones a personas, incluyendo las siguientes:

- Lea todas las instrucciones.
- Este aparato no se destina para utilizarse por personas (incluyendo niños) cuyas capacidades físicas, sensoriales o mentales sean diferentes o estén reducidas, o carezcan de experiencia o conocimiento, a menos que dichas personas reciban una supervisión o capacitación para el funcionamiento del aparato por una persona responsable de su seguridad.
- Mantenga el electrodoméstico y su cable fuera del alcance de los niños.
- Verifique que el voltaje de su instalación corresponda con el del producto.
- Se requiere de una estrecha supervisión cuando el aparato se use por o cerca de niños. Los niños deben supervisarse para asegurar que ellos no empleen los aparatos como juguete.
- Use el aparato sólo con el objetivo para el que fue concebido.
- Para reducir el riesgo de descarga eléctrica, no sumerja el vaporizador en agua o en otros líquidos.
- Siempre apague el aparato antes de enchufarlo o desenchufarlo del tomacorriente. Nunca tire del cable para desconectar el aparato del tomacorriente; para hacerlo, tome el enchufe y tire del mismo para desconectar la unidad.
- No permita que el cable toque superficies calientes. Deje que el vaporizador se enfríe bien antes de guardarla. Enrolle el cable alrededor de del vaporizador sin ajustar demasiado. **PRECAUCIÓN:** Sostenga el enchufe mientras retrae el cable.
- Siempre desconecte el aparato del tomacorriente cuando no esté en uso.
- Para reducir el riesgo de contacto con el agua caliente que sale de las ventilaciones de vapor, verifique el aparato antes de cada uso sosteniéndolo alejado de su cuerpo y utilizando el botón de vapor.
- No utilice el vaporizador con un cable dañado o si el vaporizador ha sufrido una caída o se ha dañado, o si existen señales visibles de daños o si sufre pérdidas. Para evitar el riesgo de una descarga eléctrica, no desarme el vaporizador. Un montaje incorrecto puede provocar un riesgo de descarga eléctrica cuando el vaporizador se utilice después de su rearmado. El reemplazo del cable de suministro y las reparaciones deben ser efectuadas por el fabricante, su agente de servicio, o personas igualmente calificadas para poder evitar un peligro. Comuníquese con Servicio al cliente para obtener información sobre la revisión, la reparación o los ajustes, según lo establecido en la Garantía limitada.
- El aparato debe usarse y colocarse sobre una superficie estable.
- No deje el aparato sin atención mientras la unidad se encuentra conectada a un tomacorriente eléctrico.
- Pueden ocurrir quemaduras por tocar las piezas metálicas calientes, agua caliente o vapor. Tenga cuidado cuando voltee un vaporizador boca abajo—ya que puede haber agua caliente en el depósito.
- Para evitar una sobrecarga eléctrica, no haga funcionar el vaporizador en el mismo circuito con otro aparato de alto vataje
- Si el uso de un cable de extensión es absolutamente necesario, deberá utilizarse un cable con una clasificación de amperios igual o superior a la clasificación máxima de del vaporizador. Un cable clasificado para un amperaje menor puede provocar un riesgo de incendio o de descarga eléctrica debido al sobrecalentamiento. Tenga cuidado de colocar el cable de manera tal que se evite tironearlo o tropezarse con él.
- Siempre asegure el depósito de agua extraíble a la base antes de poner en funcionamiento el aparato.

GUARDE ESTAS INSTRUCCIONES

Otra información de seguridad para el cliente

Este aparato ha sido diseñado solamente para uso doméstico.

Use el vapor directamente sobre ropa solamente. El apuntar el vapor hacia cualquier otra superficie puede dañar esa superficie.

- No planche ropa que esté puesta en una persona.
- No use el vapor directamente sobre personas o mascotas.

⚠ ADVERTENCIA
Riesgo de descarga eléctrica: Este aparato es provisto con un enchufe polarizado (una pata más ancha) para reducir el riesgo de una descarga eléctrica. El enchufe embona únicamente en una dirección dentro de un tomacorriente polarizado. No trate de obviar el propósito de seguridad del enchufe modificándolo de alguna manera o utilizando un adaptador. Si el enchufe no entra completamente en la toma, invierta el enchufe. Si aún no entra, haga que un electricista reemplace la toma.

Para evitar una sobrecarga eléctrica del circuito, no use otro aparato de alto voltaje en el mismo circuito con este aparato.

Piezas y características

⚠ PRECAUCIÓN
Riesgo de lesiones oculares. No permita que el cable se retraiga libremente. El cable puede atascarse en el carrete o el cable suelto puede moverse de un lado a otro y causar lesiones.

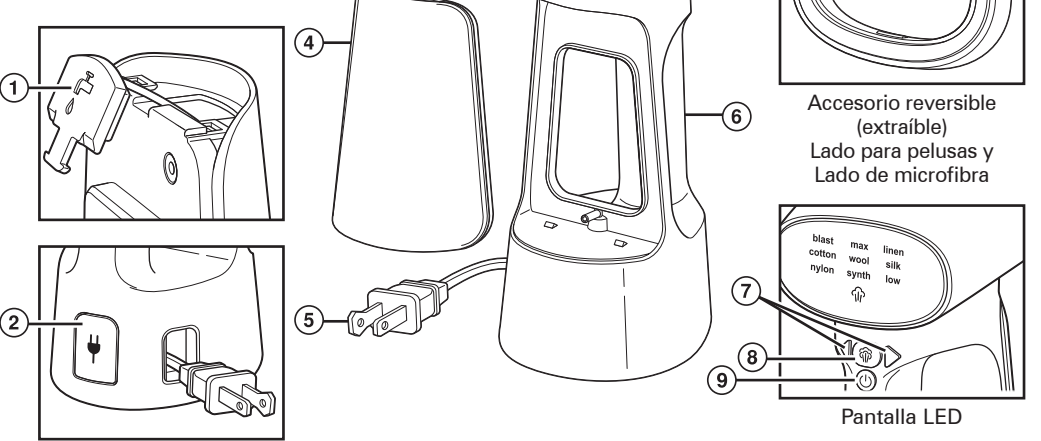

- Tapa de llenado del depósito de agua
- Botón ⏻ (cable retráctil)
- Placa frontal con salidas de vapor
- Depósito de agua (extraíble)
- Cable de alimentación (8 pies [2,4 m])
- Asa del vaporizador

- Botones de selección de tela (están a ambos lados del botón de vapor)
- Botón ⊕ (vapor)
- Botón ⏻ (encendido/apagado) con luz indicadora

Cómo aplicar vapor

⚠ PRECAUCIÓN
Riesgo de quemaduras. El vapor está muy caliente. Asegúrese siempre de que la unidad esté OFF (apagado) al ensamblar los accesorios. Evite el contacto con el vapor que sale.

NOTAS:

- Para evitar dañar las prendas, revise la etiqueta de la prenda antes de utilizar el vaporizador. Las etiquetas ubicadas dentro de las prendas deben recomendar instrucciones de cuidado de las telas.
- Al aplicar vapor a las prendas se da un aspecto relajado, no planchado.
- No utilice este vaporizador de mano si la etiqueta de la prenda incluye este símbolo ⚡.
- El vaporizador ha pasado pruebas de calidad al 100%, por lo que puede haber gotas de agua en el depósito antes del primer uso.

- Para retirar el depósito de agua, sostenga el vaporizador por el mango y deslice el depósito hacia adelante.
- Levante la tapa de llenado del depósito de agua y llénelo con agua fría hasta la marca de llenado MAX. No llene en exceso. Si tiene agua extremadamente dura, mezcle 50% de agua de la llave sin tratar y 50% agua destilada o desmineralizada para usar en el vaporizador.
- Coloque de nuevo la tapa en el depósito. Sostenga el vaporizador por el mango y deslice el depósito de agua hacia atrás sobre la base hasta que encaje en su lugar.
- Mientras sostiene el enchufe del cable, tire suavemente para extenderlo. No tire del cable más allá de la cinta de color.
- Enchufe en un tomacorriente.
- Presione y suelte el botón ⏻ (encendido/apagado). Se iluminará de color rojo.
- La pantalla mostrará por defecto el nivel máximo. Use los botones de selección de tela para desplazarse hasta la configuración deseada. La configuración seleccionada parpadeará de color rojo durante unos 30 segundos y luego quedará fija cuando esté lista para usar.
- La configuración se puede cambiar en cualquier momento durante el uso.
- Antes de usarlo sobre tela, deje que el vaporizador produzca vapor durante 5 segundos para eliminar cualquier mineral o sedimento de la prueba de fábrica o del último uso. Presione el botón ⊕ (vapor) para vaporizar. En la pantalla se iluminará el icono ⊕ (vapor).
- Para obtener la máxima cantidad de vapor continuo, seleccione el modo max (máximo). Para una ráfaga breve y potente de vapor, seleccione el modo blast (ráfaga).
- Sostenga el mango y mueva con cuidado el vaporizador hacia arriba y hacia abajo sobre las áreas arrugadas. No sostenga el vaporizador en un solo lugar por mucho tiempo; esto puede causar daños a la tela.
- Presione el botón ⊕ (vapor) para apagar el vapor.
- El vaporizador también puede usarse como plancha cuando se emplea en posición horizontal sobre una superficie de planchado, con o sin vapor.
- Para volver a llenar el depósito de agua y continuar vaporizando, desenchufe y deje enfriar por 5 minutos antes de agregar agua.
- Cuando termine de usar el vapor, desenchufe y deje enfriar completamente.
- Retire siempre el depósito de agua y vacíelo después de cada uso. Guarde el vaporizador en posición vertical.

Accesorio reversible

Use el lado para pelusas para cepillar suavemente y eliminar pelusa y cabellos de las telas. Use el lado de microfibra al vaporizar para ayudar a proteger las telas delicadas o con adornos.

- Coloque el accesorio reversible en el vaporizador mientras esté desenchufado y frío.
- Coloque la parte inferior del accesorio en la parte inferior de la placa frontal y
- Para retirarlo del vaporizador frío, sostenga el accesorio por la parte superior y retírelo de la placa frontal.

Consejos para aplicar vapor

- Para evitar daños en la prenda, revise la etiqueta de la prenda para ver el contenido de la tela y las instrucciones de aplicar vapor.
- Cuelgue las prendas en una percha de plástico para facilitar la aplicación de vapor. Las perchas de madera se dañarán si se usan para aplicar vapor a la ropa.
- Espera 10 minutos antes de usar la prenda a la que se aplicó vapor o guárdela en un armario.
- Para arrugas más difíciles, intente aplicar vapor desde la parte interior de la tela. Esto permite que las fibras en la tela se relajen.
- Los pantalones se alisan más fácilmente colgados al revés, colgados de las bastillas.

Apagado automático

El vaporizador se apagará automáticamente después de 15 minutos de inactividad. Para volver a encenderlo, presione el botón ⏻ (encendido/apagado).

Cuidado y limpieza

⚠ ADVERTENCIA
Riesgo de descarga eléctrica. Desconecte la corriente antes de limpiar el vaporizador. No sumerja el cable, el enchufe o la base en ningún líquido.

- Desenchufe. Permita que el vaporizador se enfríe completamente.
- Sostenga con cuidado el enchufe del cable con una mano mientras presiona el botón ⏻ (cable retráctil) con la otra para retraer el cable.
- Retire el depósito de agua y drene toda el agua.
- Coloque nuevamente el depósito de agua al vaporizador y guárdelo en posición vertical.

Para remover minerales y sedimentos del vaporizador

1. Agregue 1/4 de taza (59 mL) de vinagre blanco y 1/4 de taza (59 mL) de agua fría al depósito de agua extraíble y siga los pasos 1 a 6 de “Cómo aplicar vapor”. Seleccione MAX y presione el botón ⊕ (vapor) para eliminar rápidamente minerales y sedimentos. Esto deberá tardar unos 4 minutos. No aplique vapor a la ropa cuando haya vinagre en el depósito de agua.

Resolviendo problemas

El vaporizador no produce vapor.

- No hay agua en el depósito de agua. Añada agua fría y siga las instrucciones de “Cómo aplicar vapor”.
- El vaporizador no está enchufada en un tomacorriente. Enchufe en el tomacorriente.
- Si el vaporizador funciona sin agua por más de 45 segundos, el botón ⏻ (encendido/apagado) parpadeará para indicar que el depósito está vacío.

El agua se está fugando.

- Desenchufe. Verifique que la puerta del depósito de agua esté firmemente cerrada. Seque el vaporizador. Si la fuga continúa, no opere el vaporizador. Póngase en contacto con el Centro de atención al consumidor.

El vaporizador funciona lentamente o escupe.

- Limpie el vaporizador como se indica en la sección “Para remover minerales y sedimentos del vaporizador”.
- SIEMPRE vacíe el depósito de agua después de cada uso. Si queda agua en el depósito, puede decolorar la ropa o causar acumulación de minerales/ sedimentos en el vaporizador.

El modo ráfaga no dura mucho.

- El modo ráfaga producirá vapor durante unos 10 segundos y luego se enfriará por 10 segundos. Este ciclo se repetirá hasta que se presione el botón ⊕ (vapor) o se seleccione otra opción de tela.

CHI

Grupo HB/PS, S.A. de C.V.
Monte Elbruz No. 124 - 401
Col. Polanco V Sección, Miguel Hidalgo
Ciudad de México, C.P. 11560

GARANTÍA PARA PRODUCTOS COMPRADOS EN MÉXICO		
PRODUCTO:	MARCA:	MODELO:
<p>Grupo HB/PS, S.A. de C.V. cuenta con una Red de Centros de Servicio Autorizada, por favor consulte en la lista anexa el nombre y dirección de los establecimientos en la República Mexicana en donde usted podrá hacer efectiva la garantía, obtener partes, componentes, consumibles y accesorios; así como también obtener servicio para productos fuera de garantía. Para mayor información llame al: Centro de Atención al Consumidor: 800 83 33 244</p>		
<p>Grupo HB/PS, S.A. de C.V. le otorga a partir de la fecha de compra:</p> <p>GARANTÍA DE 2 AÑOS.</p>		
COBERTURA		
<p>• Esta garantía ampara, todas las piezas y componentes del producto que resulten con defecto de fabricación incluyendo la mano de obra.</p> <p>• Grupo HB/PS, S.A. de C.V. se obliga a reemplazar, reparar o reponer, cualquier pieza o componente defectuoso; proporcionar la mano de obra necesaria para su diagnóstico y reparación, todo lo anterior sin costo adicional para el consumidor.</p> <p>• Esta garantía incluye los gastos de transportación del producto que deriven de su cumplimiento dentro de su red de servicio.</p>		
LIMITACIONES		
<p>• Esta garantía no ampara el reemplazo de piezas deterioradas por uso o por desgaste normal, como son: cuchillas, vasos, jarras, filtros, etc.</p> <p>• Grupo HB/PS, S.A. de C.V. no se hace responsable por los accidentes producidos a consecuencia de una instalación eléctrica defectuosa, ausencia de toma de tierra, clavija o enchufe en mal estado, etc.</p>		
EXCEPCIONES		
<p>Esta garantía no será efectiva en los siguientes casos:</p> <p>a) Cuando el producto se hubiese utilizado en condiciones distintas a las normales. (Uso industrial, semi-industrial o comercial).</p> <p>b) Cuando el producto no hubiese sido operado de acuerdo con el instructivo de uso.</p> <p>c) Cuando el producto hubiese sido alterado o reparado por personas no autorizadas por Grupo HB/PS, S.A. de C.V. el fabricante nacional, importador o comercializador responsable respectivo.</p> <p>El consumidor puede solicitar que se haga efectiva la garantía ante la propia casa comercial donde adquirió su producto, siempre y cuando Grupo HB/PS, S.A. de C.V. no cuente con talleres de servicio.</p>		
PROCEDIMIENTO PARA HACER EFECTIVA LA GARANTÍA		
<p>• Para hacer efectiva la garantía, lleve su aparato al Centro de Servicio Autorizado más cercano a su domicilio (consulte la lista anexa).</p> <p>• Si no existe Centro de Servicio Autorizado en su localidad llame a nuestro Centro de Atención al Consumidor para recibir instrucciones de cómo hacer efectiva su garantía.</p>		
FECHA DE ENTREGA	SELLO DEL VENDEDOR	QUEJAS Y SUGERENCIAS
Día__		Si desea hacer comentarios o sugerencias con respecto a nuestro servicio o tiene alguna queja derivada de la atención recibida en alguno de nuestros Centros de Servicio Autorizados, por favor dirigirse a:
MES__		GERENCIA INTERNACIONAL DE SERVICIO 800 83 33 244
AÑO__		Email: contacto@chisteam.com
CENTROS DE SERVICIO AUTORIZADOS		
Ciudad de México ELECTRODOMÉSTICOS Av. Plutarco Elias Calles No. 1499 Zacahuiztco, Benito Juárez, Ciudad de México, C.P. 09490 Tel: 55 5235 2323	Nuevo León FERNANDO SEPÚLVEDA REFACCIONES Ruperto Martínez No. 238 Ote. Col. Centro Monterrey, N.L., C.P. 64000 Tel: 81 8343 6700	
CASA GARCÍA Av. Patriotismo No. 875-B Mixcoac, Benito Juárez, Ciudad de México, C.P 03910 Tel: 55 5563 8723	Jalisco SERVICIOS DE MANTENIMIENTO CASTILLO Garibaldi No. 1450 Ladrón de Guevara Guadalajara, Jalisco, C.P. 44660 Tel: 33 3825 3480	

Modelo:	Tipo:	Características eléctricas:
11620	S17	120 V ~ 60 Hz 1725 W
<p>Los modelos incluidos en el instructivo de Uso y cuidado pueden ir seguidos o no por un sufijo correspondiente a una o varias letras del alfabeto y sus combinaciones, separadas o no por un espacio, coma, diagonal, o guión. Como ejemplos los sufijos pueden ser: "Y" y/o "MX" y/o "MXY" y/o "Z".</p>		